

■10ml 工業用シリンジ仕様表

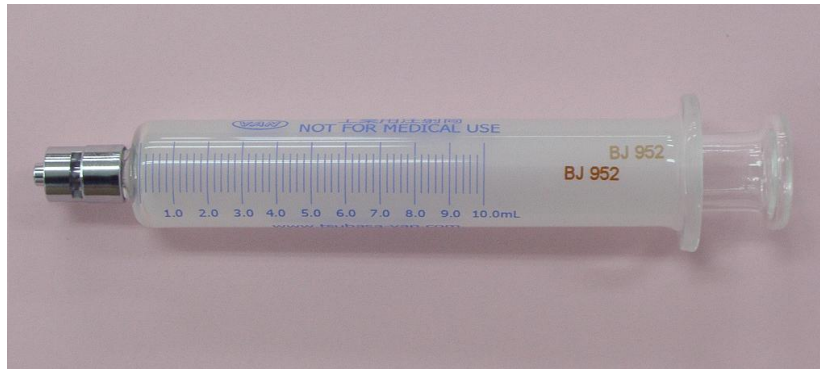

寸法

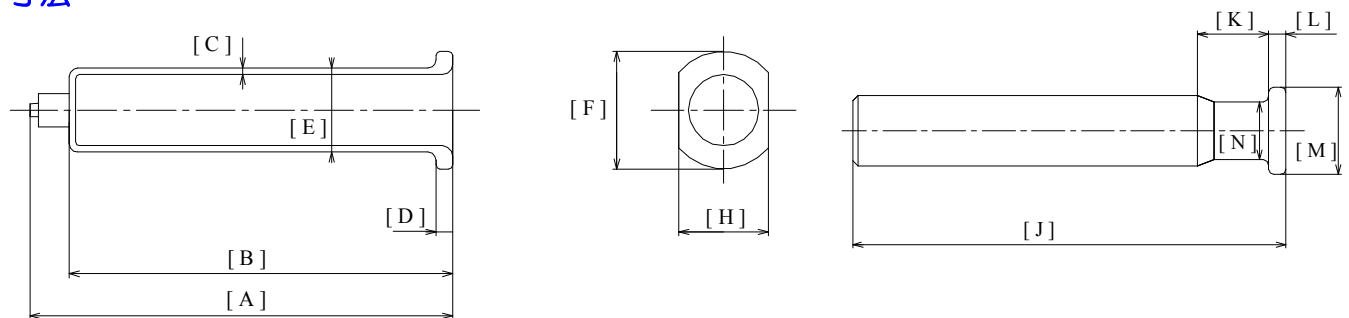

	A(最大)	B	C	D	E	F	H	J	K	L	M	N
寸法 (mm)	119	95.0 97.0	1.5 1.7	3.3 4.0	18.0 18.6	25.5 27.0	23.5 24.5	108.0 110.0	14.5 16.0	3.8 4.9	19.0 20.5	12.0 13.8

目盛

○青色(シリアルナンバーはアンバー) ○目盛単位：0.2ml ○容量公差：±5%

筒先チップ

○真鍮(ニッケル/クロームメッキ) ○テーパー規格：ANSI/HIMA MD70.1

ガラス

○硬質硼珪酸ガラス

- ガラス特性
- ・熱膨張係数(30~380℃) $52.0 \times 10^{-7}/^{\circ}\text{C}$
 - ・比重 $2.36 \text{g}/\text{cm}^3$
 - ・歪点 525°C
 - ・徐冷点 570°C
 - ・軟化点 785°C
 - ・アルカリ溶出 0.10ml (日本薬局方の試験による)
 - ・色 透明